

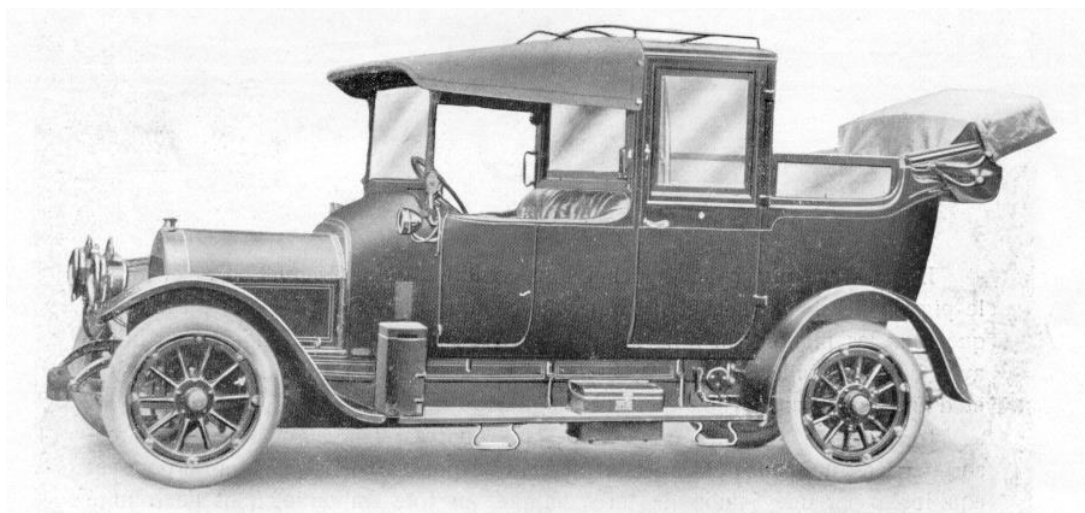

Nous avons besoin de vous

Avis de recherche

VOITURE **SPRINGUEL**, en état, en pièces, des plans ou même des souvenirs.



Landulet-Limousine sur châssis " Springuel ".

Une équipe de passionnés voudrait faire revivre une légende automobile du début du 20^{ème} siècle, les automobiles SPRINGUEL. En en reconstruisant un modèle de course.

Jules Springuel, un brillant ingénieur mécanicien, a étudié et construit des moteurs et des voitures à Huy en Belgique de 1906 à 1914. Environ 400 voitures sont sorties des usines vers

des clients tant en Belgique qu'à l'exportation vers l'Angleterre, la Nouvelle Zélande, l'Argentine et les Pays-Bas.

Environ 40 automobiles Springuel ont ainsi été importées en Angleterre par la société F.W. BERWICK and Co.

La Grande Guerre a mis un point d'arrêt à cette entreprise puisque les Allemands ont réquisitionné tous les plans, les machines, les modèles de fonderie, les châssis et moteurs en cours de fabrication pour les emmener par train vers l'Allemagne. Connaître la destination de ce train serait essentielle.

Nous sommes à la recherche d'une voiture même à l'état d'épave, d'un moteur ou des plans du moteur ou de toutes informations ou documentations.

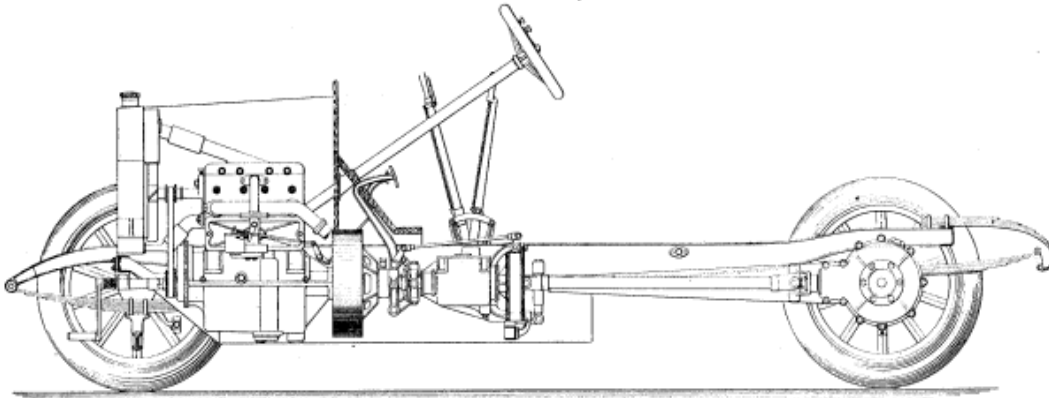

Exemple du châssis 12/14 HP

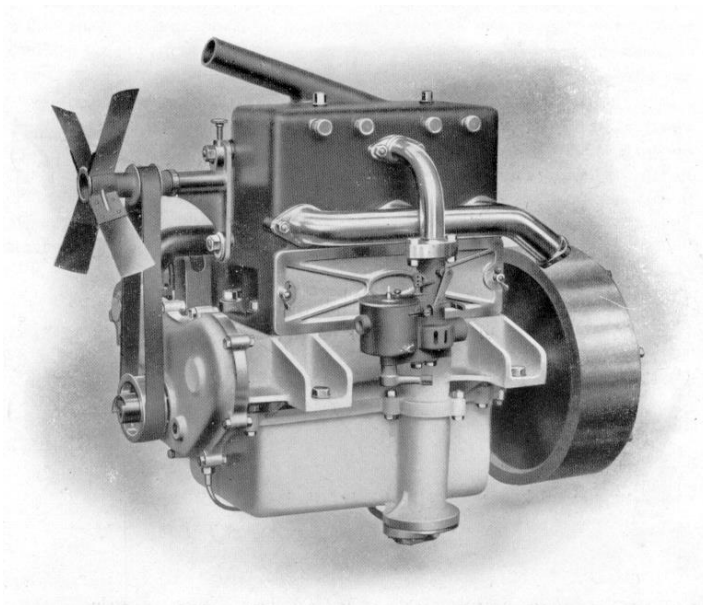

Moteur 12/14 HP côté **du** carburateur.

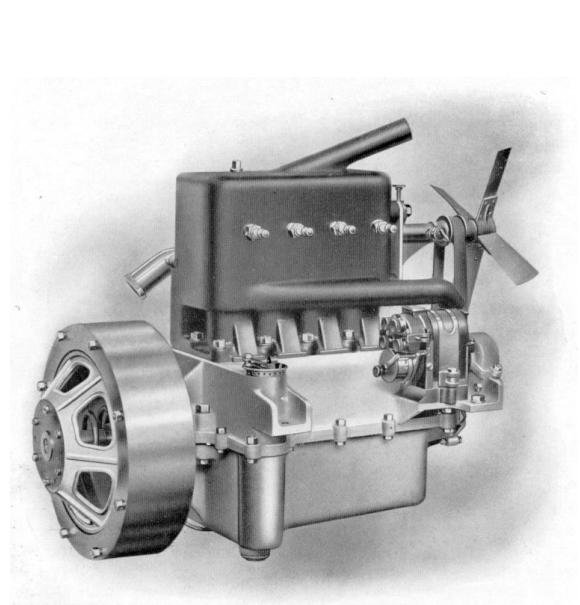

Moteur et **Embrayage** du châssis 12/14 HP

Tous renseignements, à demander ou à fournir aux adresses suivantes :

Henri DELGOFFE vitessehd@hotmail.com ou

Secrétaire et co-président de l'AUTO RETRO MOSAN

Rue de Huy 32

B - 4530 VILLERS - le - BOUILLET

Guy RAYMOND guy.raymond@skynet.be

Responsable de la section des avant-guerres

Rue Sompré 31

B - 4400 IVOZ - RAMET

www.autoretromosan.be

www.springuel.be